

## SUZUKI KATANA チタン Slip-On B-77 サイクロン 政府認証

### 取扱説明書

- 作業に入る前に必ず取扱説明書を熟読して下さい。
- 作業中は本書を手元に置き、指示に従って作業を進めて下さい。
- 本書は製品を廃棄するまで確実に保管して下さい。

- ▲危険** 怠ると怪我につながる注意事項を示してあります。
- ▲注意** 怠ると部品の損傷等につながる注意事項を示してあります。
- 参考** スムーズに作業を進める上でのポイントや参考となる事項を示してあります。

### 1. 適応車種及び諸元表

車名	SUZUKI KATANA	
車両型式	8BL-EK1AA	
エンジン型式	DTB1	
認証番号	JMCA1022001212	
サイクロン型式	S19CTCI11	
素材	Ti / SUS304 アルミ	
品番	アルミサイレンサー	: 110-19C-8400
重量	純正マフラー	: 2.3 kg
	アルミサイレンサー	: 2.2 kg

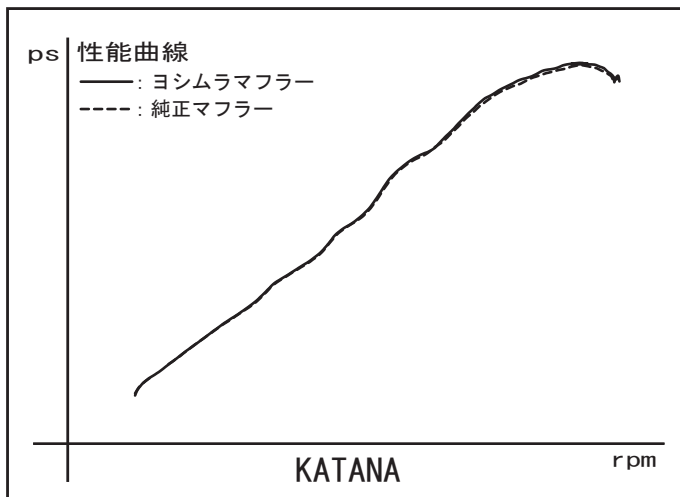

### 2. セット内容

触媒	オイル交換	オイルフィルター交換	センタースタンド	ガスケット	カウル加工	サイレンサーリメイク
無	可能	可能	無	純正品を使用	無	不可能

**!** 本製品の取り付けには、別途純正ガスケットが必要になります。必ず新品を用意して下さい。

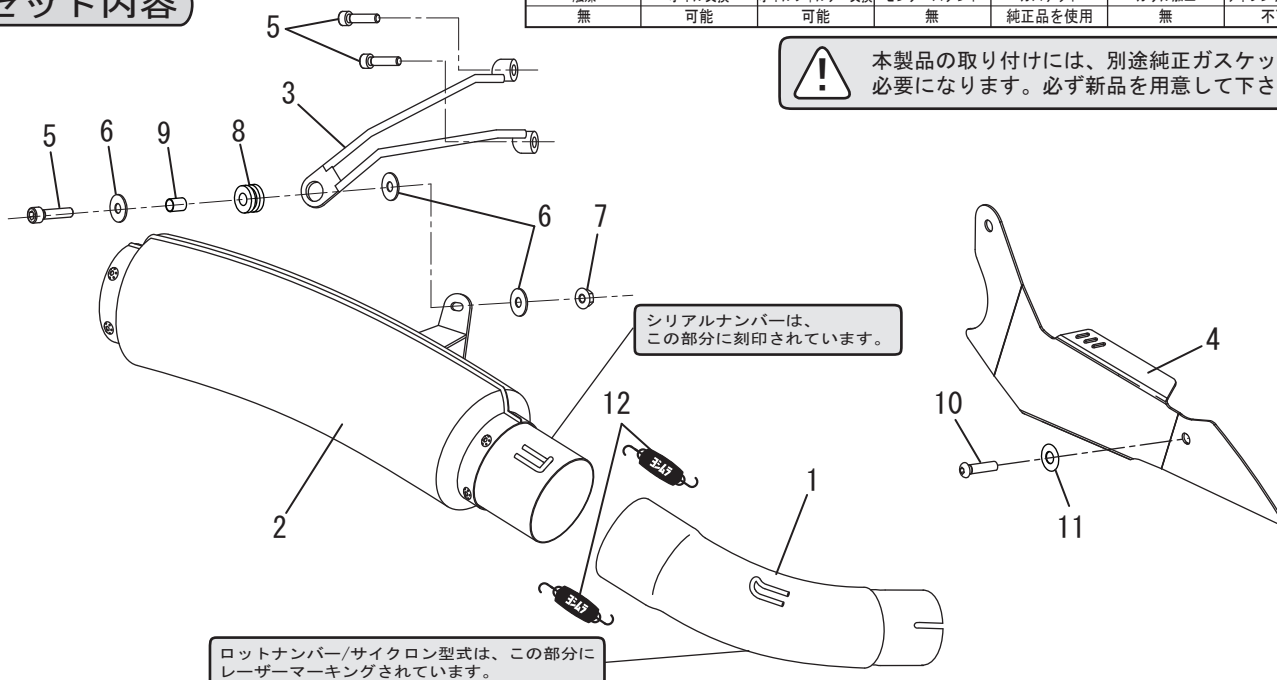

NO.	品名	数	品番	NO.	品名	数	品番
1	テールパイプ	1	115-19C-8400	8	グロメットラバー	1	553-565-0000
2	サイレンサー	1	139-19C-8400	9	グロメットカラー	1	850-208-1212
3	サイレンサーステー	1	161-199-0300	10	ボタンボルトM6×12	1	803-206-4012
4	ヒートガード	1	161-19E-0010	11	ボルト用サラバネM6	1	810-206-0000
5	キャップボルトM8×30	3	800-208-5030	12	マフラー Springs (フローティング)	2	118-001-0000
6	平ワッシャM8×26	3	812-108-2600	※	Springs 取付工具	1	100-000-0000
7	フランジナットM8	1	823-008-1250				