

HONDA PCX160 機械曲GP-MAGNUM105 サイクロン EXPORT SPEC 政府認証

取扱説明書

- 作業に入る前に必ず取扱説明書を熟読して下さい。
- 作業中は本書を手元に置き、指示に従って作業を進めて下さい。
- 本書は製品を廃棄するまで確実に保管して下さい。

製品情報ページ



- ▲危険** 怠ると怪我につながる注意事項を示してあります。
- ▲注意** 怠ると部品の損傷等につながる注意事項を示してあります。
- ▲参考** スムーズに作業を進める上でのポイントや参考となる事項を示してあります。

1. 適応車種及び諸元表

車名	HONDA PCX160	
車両型式	2BK-KF47	
エンジン型式	KF47E	
認証番号	JMCA1121001191	
サイクロン型式	H45ESCI11	
素材	SUS304 / Ti	
品番	ステンレスサイレンサー	: 110A-45E-5U51
	サテンフィニッシュサイレンサー	: 110A-45E-5U31
	チタンブルーサイレンサー	: 110A-45E-5U81B
重量	純正マフラー	: 5.0 kg
	ステンレスサイレンサー	: 3.5 kg
	サテンフィニッシュサイレンサー	: 3.5 kg
	チタンブルーサイレンサー	: 3.3 kg

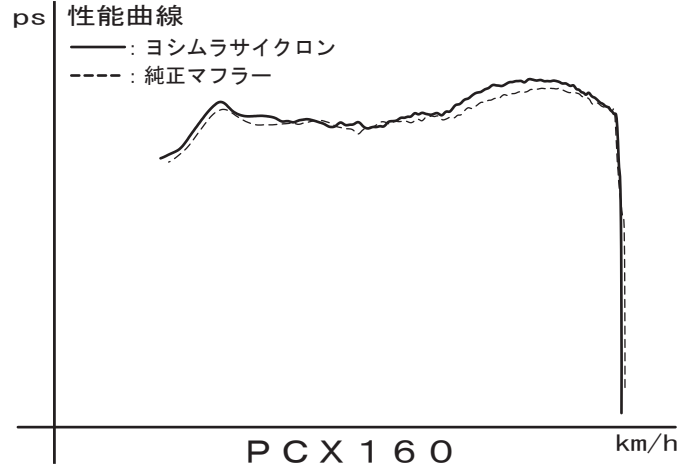

2. セット内容

触媒	オイル交換	オイルフィルター交換	センタースタンド	ガスケット	カウル加工	サイレンサーリメイク
有	可能	無	可能	純正品を使用	無	可能

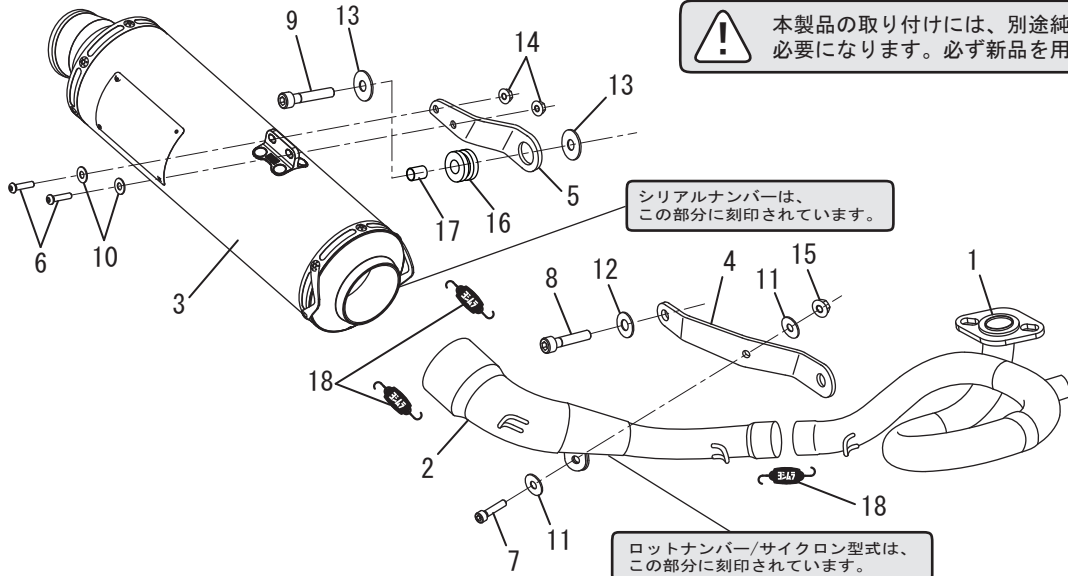

NO.	品名	数	品番	NO.	品名	数	品番
1	エキゾーストパイプ	1	111-45E-5U01	10	SUSワッシャM6×13	2	812-206-1310
2	テールパイプ	1	115-45E-5U00	11	平ワッシャM8×26	2	812-108-2600
3	サイレンサー (ステンレスカバー)	1	139-45E-5U50	12	平ワッシャM10×22	1	812-110-2216
	サイレンサー (サテンフィニッシュカバー)		139-45E-5U30	13	SUSワッシャM10×26	2	812-210-2615
	サイレンサー (チタンブルーカバー)		139-45E-5U80B	14	フランジナットM6	2	823-006-1000
4	エキゾーストパイプステー	1	161-45C-0300	15	フランジナットM8	1	823-008-1250
5	サイレンサーステー	1	161-45C-0200	16	グロメットラバー	1	553-565-0000
6	ボタンボルトM6×20	2	803-206-4020	17	グロメットカラー	1	860-210-1312
7	キャップボルトM8×20	1	800-208-5020	18	マフラーズプリング (フローティング)	3	118-001-0000
8	キャップボルトM10×35P1.25	1	800-210-5035	※	スプリング取付工具	1	100-000-0000
9	キャップボルトM10×45P1.25全ネジ	1	800-210X5045				