

SUZUKI GSR250 Slip-On R-77J サイクロン ステンレスエンド / カーボンエンド EXPORT SPEC 政府認証

取扱説明書

- 作業に入る前に必ず取扱説明書を熟読して下さい。
- 作業中は本書を手元に置き、指示に従って作業を進めて下さい。
- 本書は製品を廃棄するまで確実に保管して下さい。

製品情報ページ



- ▲危険** 怠ると怪我につながる注意事項を示してあります。
- ▲注意** 怠ると部品の損傷等につながる注意事項を示してあります。
- ▲参考** スムーズに作業を進める上でのポイントや参考となる事項を示してあります。

1. 適応車種及び諸元表

車名	SUZUKI GSR250	
車両型式	JBK-GJ55D	
エンジン型式	J509	
認証番号	JMCA1112001058	
サイクロン型式	SS120S77C1	
素材	SUS304 / Ti / カーボン	
品番	ステンレスエンド	ステンレスサイレンサー : 110-120-5V50
		メタルマジックサイレンサー : 110-120-5V20
		チタンサイレンサー : 110-120-5V80
		チタンブルーサイレンサー : 110-120-5V80B
	カーボンエンド	ステンレスサイレンサー : 110-120-5W50
		メタルマジックサイレンサー : 110-120-5W20
		チタンサイレンサー : 110-120-5W80
		チタンブルーサイレンサー : 110-120-5W80B
重量	ステンレスエンド	純正サイレンサー : 9.4 kg
		ステンレスサイレンサー : 2.8 kg
		メタルマジックサイレンサー : 2.8 kg
		チタンサイレンサー : 2.6 kg
	カーボンエンド	チタンブルーサイレンサー : 2.6 kg
		ステンレスサイレンサー : 2.7 kg
		メタルマジックサイレンサー : 2.7 kg
		チタンサイレンサー : 2.5 kg
チタンブルーサイレンサー : 2.5 kg		

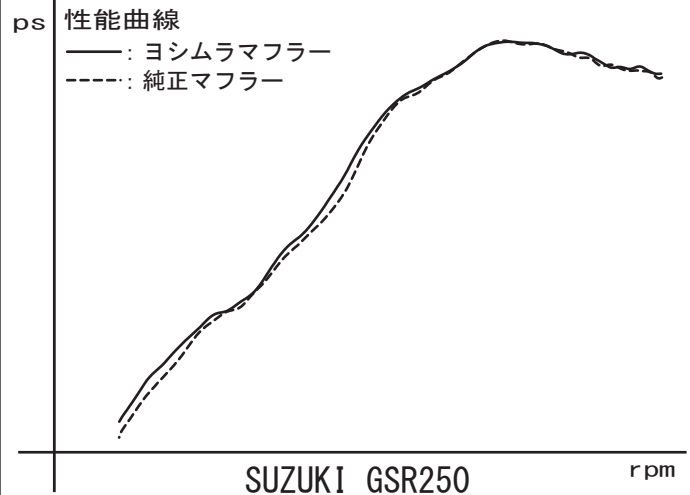

2. セット内容

触媒	オイル交換	オイルフィルター交換	センタースタンド	カウル加工	サイレンサーリメイク
無	可能	可能	有	無	可能



本製品の取り付けには、別途純正ガスケットが必要になります。必ず新品を用意して下さい。

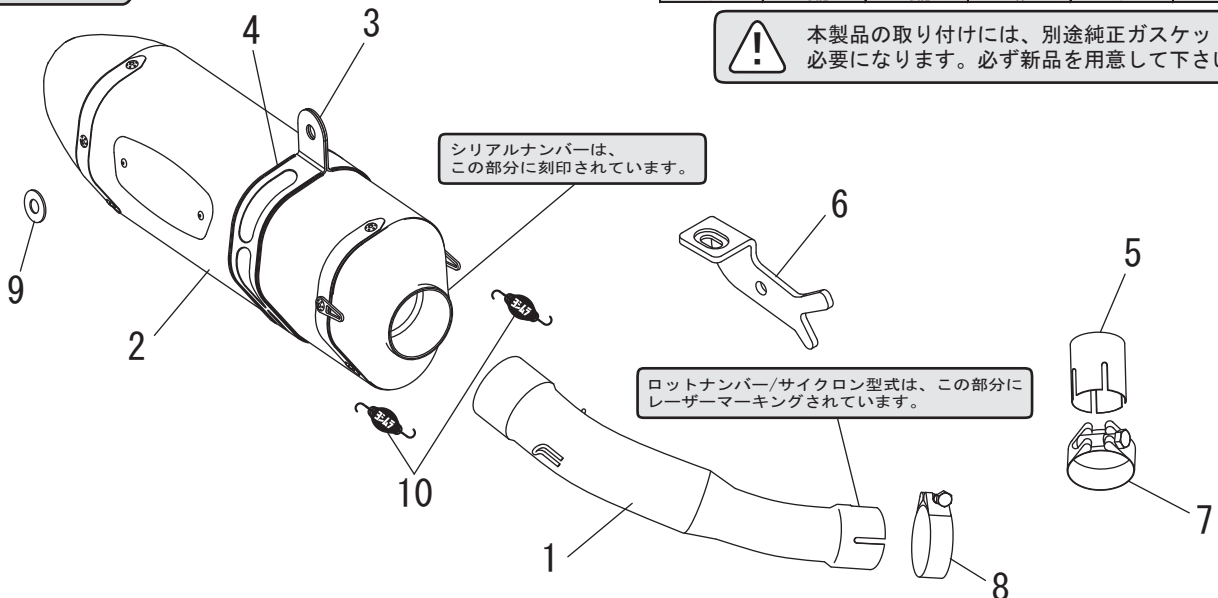

NO.	品名	数	品番	NO.	品名	数	品番
1	テールパイプ	1	185-120-5V00	3	サイレンサーバンド	1	162-CAX-1121
2-A	サイレンサー (ステンレスエンド / ステンレスカバー)	1	139-120-5V50	4	サイレンサーバンド用スペーサーラバー	1	896-016-0835
	サイレンサー (ステンレスエンド / メタルマジックカバー)		139-120-5V20	5	ブラインドキャップ	1	185-120-5VOA
	サイレンサー (ステンレスエンド / チタンカバー)		139-120-5V80	6	センタースタンドストッパー	1	116-120-1300
	サイレンサー (ステンレスエンド / チタンブルーカバー)		139-120-5V80B	7	クランプバンド 34-37	1	162-777-3437
2-B	サイレンサー (カーボンエンド / ステンレスカバー)	1	139-120-5W50	8	クランプバンド 40-43	1	162-777-4043
	サイレンサー (カーボンエンド / メタルマジックカバー)		139-120-5W20	9	平ワッシャ M8 × 2.0	1	812-108-2000
	サイレンサー (カーボンエンド / チタンカバー)		139-120-5W80	10	マフラーズプリング (フローティング)	2	118-001-0000
	サイレンサー (カーボンエンド / チタンブルーカバー)		139-120-5W80B	※	スプリング取付工具	1	100-000-0000