

HONDA CRF250L/M/RALLY (ABS/Type LD) 機械曲 RS-4J サイクロン カーボンエンド EXPORT SPEC 政府認証

取扱説明書

- 作業に入る前に必ず取扱説明書を熟読して下さい。
- 作業中は本書を手元に置き、指示に従って作業を進めて下さい。
- 本書は製品を廃棄するまで確実に保管して下さい。

製品情報ページ



- ▲危険** 怠ると怪我につながる注意事項を示してあります。
- ▲注意** 怠ると部品の損傷等につながる注意事項を示してあります。
- 参考** スムーズに作業を進める上でのポイントや参考となる事項を示してあります。

1. 適応車種及び諸元表

車名	HONDA CRF250L/M/RALLY	
車両型式	2BK-MD44	
エンジン型式	MD38E	
認証番号	JMCA1117001136	
サイクロン型式	H42ESOV1	
素材	SUS304 / Ti カーボン	
品番	ステンレスサイレンサー	: 110-42E-5L50
	メタルマジックサイレンサー	: 110-42E-5L20
	チタンサイレンサー	: 110-42E-5L80
	チタンブルーサイレンサー	: 110-42E-5L80B
重量	純正マフラー	: 7.0 kg
	ステンレスサイレンサー	: 4.2 kg
	メタルマジックサイレンサー	: 4.2 kg
	チタンサイレンサー	: 4.0 kg
	チタンブルーサイレンサー	: 4.0 kg

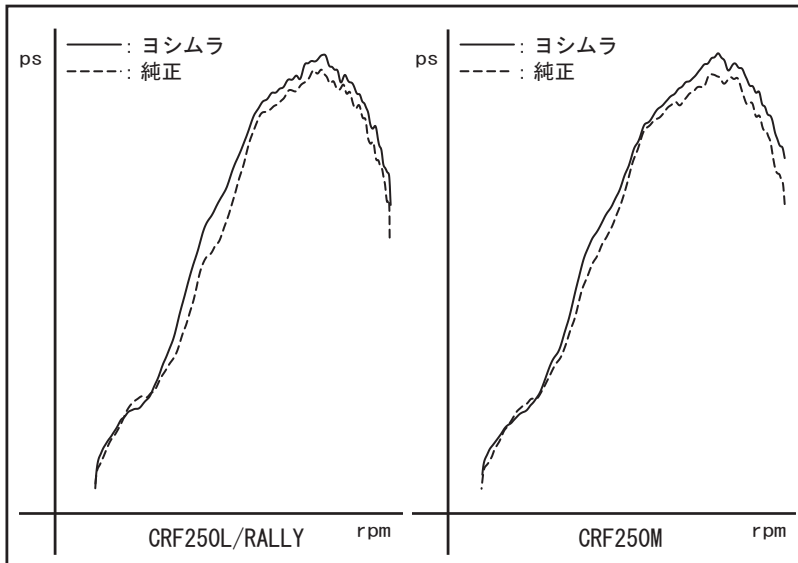

2. セット内容

触媒	オイル交換	オイルフィルター交換	センタースタンド	ガスケット	カウル加工	サイレンサーリメイク
有	可能	可能	無	純正品を使用	無	可能

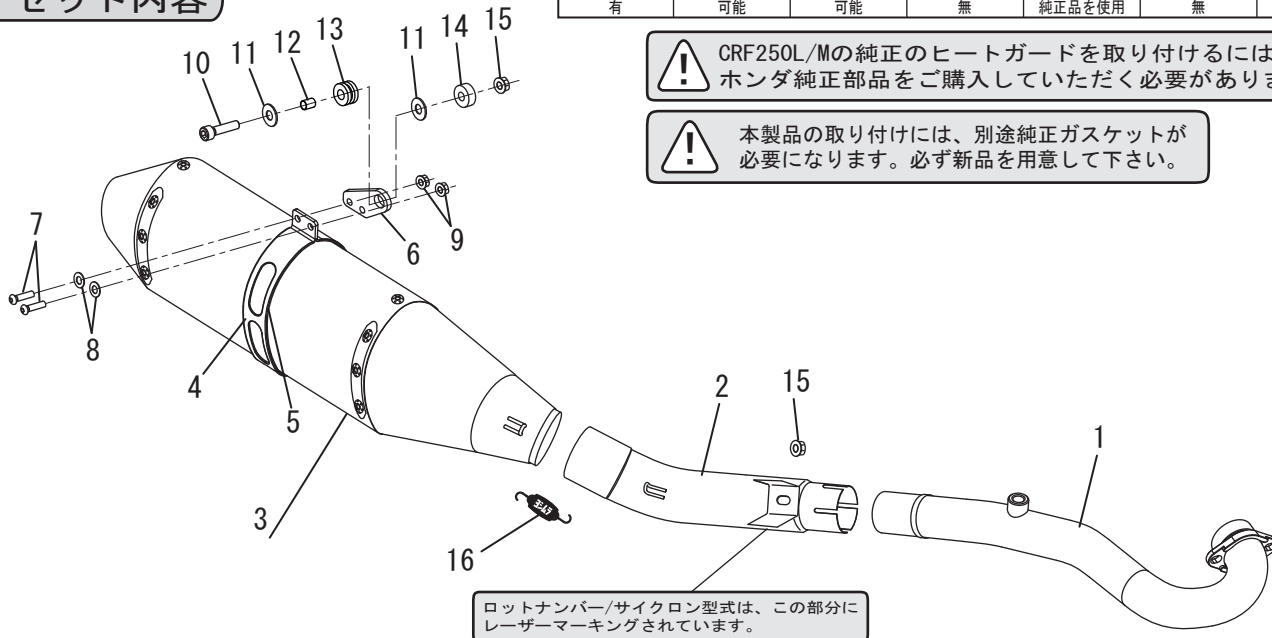

! CRF250L/Mの純正のヒートガードを取り付けるには、別途ホンダ純正部品をご購入していただく必要があります。

! 本製品の取り付けには、別途純正ガスケットが必要になります。必ず新品を用意して下さい。

ロットナンバー/サイクロン型式は、この部分にレーザーマーキングされています。

NO.	品名	数	品番	NO.	品名	数	品番
1	エキゾーストパイプ	1	111-42E-5L00	8	キャップボルト用サラバネM6	2	811-106-0000
2	テールパイプ	1	115-42E-5L00	9	フランジナットM6	2	823-006-1000
3	サイレンサー (ステンレスカバー)	1	139-42E-5L50	10	キャップボルトM8×60	1	800-208-5060
	サイレンサー (メタルマジックカバー)		139-42E-5L20	11	平ワッシャM8×20	2	812-108-2000
	サイレンサー (チタンカバー)		139-42E-5L80	12	クロメートマキカン 8-10-10	1	850-108-1010
	サイレンサー (チタンブルーカバー)		139-42E-5L80B	13	グロメットラバー	1	875-511-1006
4	サイレンサーバンド	1	162-42R-1500	14	スペーサーカラー9-19-12 (POM黒)	1	860-309-1912
5	サイレンサーバンド用スペーサーラバー	1	896-016-0835	15	フランジナットM8	2	823-008-1250
6	サイレンサーステー	1	161-42E-0200	16	マフラーズプリング (フローティング)	1	118-001-0000
7	ボタナットM6×20	2	803-206-4020	※	スプリング取付工具	1	100-000-0000