

YAMAHA TENERE700 Slip-On HEPTA FORCE サイクロン EXPORT SPEC 政府認証

取扱説明書

- 作業に入る前に必ず取扱説明書を熟読して下さい。
- 作業中は本書を手元に置き、指示に従って作業を進めて下さい。
- 本書は製品を廃棄するまで確実に保管して下さい。

製品情報ページ



- ▲危険** 怠ると怪我につながる注意事項を示してあります。
- ▲注意** 怠ると部品の損傷等につながる注意事項を示してあります。
- 参考** スムーズに作業を進める上でのポイントや参考となる事項を示してあります。

1. 適応車種及び諸元表

車名	YAMAHA TENERE700	
車両型式	2BL-DM09J	
エンジン型式	M415E	
認証番号	JMCA1020001184	
サイクロン型式	Y374SHFC1	
素材	SUS304 / Ti カーボン	
品番	ステンレス エンド	メタルマジックサイレンサー : 110-374-L02C0
		チタンサイレンサー : 110-374-L08C0
		チタンブルーサイレンサー : 110-374-L06C0
	カーボン エンド	メタルマジックサイレンサー : 110-374-L02G0
		チタンサイレンサー : 110-374-L08G0
		チタンブルーサイレンサー : 110-374-L06G0
重量	純正マフラー : 4.9 kg	
	ステンレス エンド	メタルマジックサイレンサー : 3.7 kg
		チタンサイレンサー : 3.5 kg
		チタンブルーサイレンサー : 3.5 kg
	カーボン エンド	メタルマジックサイレンサー : 3.7 kg
		チタンサイレンサー : 3.5 kg
チタンブルーサイレンサー : 3.5 kg		

ps 性能曲線

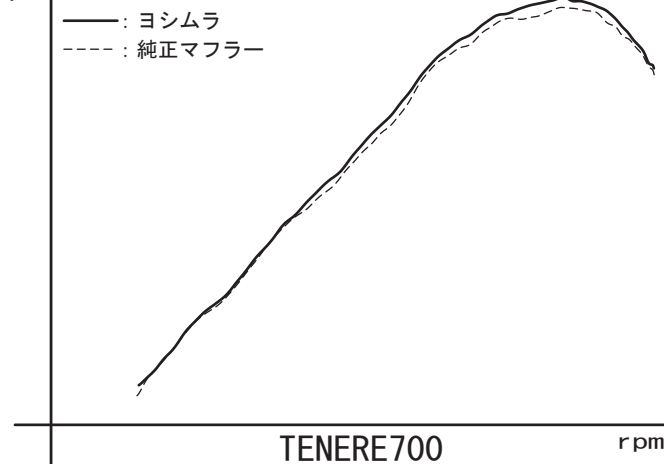

2. セット内容

触媒	オイル交換	オイルフィルター交換	センタースタンド	ガスケット	カウル加工	サイレンサーリメイク
無	可能	可能	無	純正品	無	可能

ヤマハ純正アルミサイドケース使用可能。

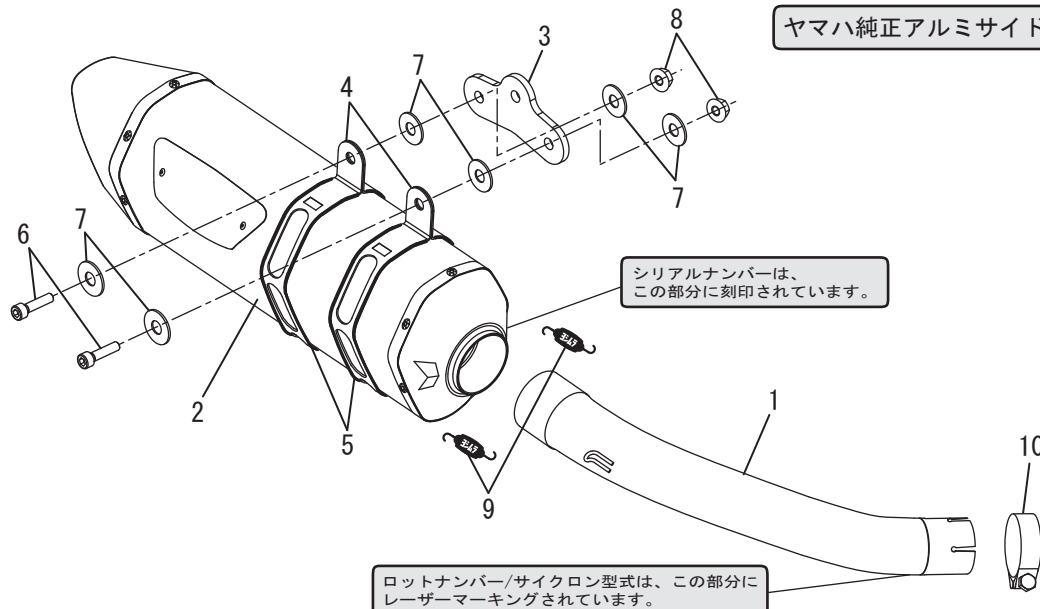

NO.	品名	数	品番	NO.	品名	数	品番
1	テールパイプ	1	115-374-L000	4	サイレンサーバンド	2	162-51R-J400
2-A	サイレンサー (メタルマジックカバ- / ステンレスエンド)	1	139-374-L02C0	5	サイレンサーバンド用スペーサーラバー	2	896-016-0835
	サイレンサー (チタンカバ- / ステンレスエンド)		139-374-L08C0	6	キャップボルトM8×25	2	800-208-5025
	サイレンサー (チタンブルーカバ- / ステンレスエンド)		139-374-L06C0	7	平ワッシャM8×26	6	812-108-2600
2-B	サイレンサー (メタルマジックカバ- / カーボンエンド)	1	139-374-L02G0	8	フランジナットM8	2	823-008-1250
	サイレンサー (チタンカバ- / カーボンエンド)		139-374-L08G0	9	マフラスプリング (フローティング)	2	118-001-0000
	サイレンサー (チタンブルーカバ- / カーボンエンド)		139-374-L06G0	10	クランプバンド 47-51	1	162-777-4751
3	サイレンサーステー	1	161-374-0200	※	スプリング取付工具	1	100-000-0000