

YAMAHA XSR155 機械曲 GP-MAGNUM サイロン EXPORT SPEC 政府認証

取扱説明書

- 作業に入る前に必ず取扱説明書を熟読して下さい。
- 作業中は本書を手元に置き、指示に従って作業を進めて下さい。
- 本書は製品を廃棄するまで確実に保管して下さい。

製品情報ページ



- ▲危険** 怠ると怪我につながる注意事項を示してあります。
- ▲注意** 怠ると部品の損傷等につながる注意事項を示してあります。
- ▲参考** スムーズに作業を進める上でのポイントや参考となる事項を示してあります。

1. 適応車種及び諸元表

車名	YAMAHA XSR155	
車両型式	RG63	
エンジン型式	G3M8E	
認証番号	JMCA1120001170	
サイロン型式	Y315SCI11	
素材	SUS304/Ti/カーボン	
品番	ステンレスサイレンサー	: 110A-315-5U50
	サテンフィニッシュサイレンサー	: 110A-315-5U30
	チタンブルーサイレンサー	: 110A-315-5U80B
	カーボンカバーサイレンサー	: 110A-315-5U90
重量	純正サイレンサー	: 5.0kg
	ステンレスサイレンサー	: 3.1kg
	サテンフィニッシュサイレンサー	: 3.1kg
	チタンブルーサイレンサー	: 2.9kg
	カーボンカバーサイレンサー	: 2.8kg

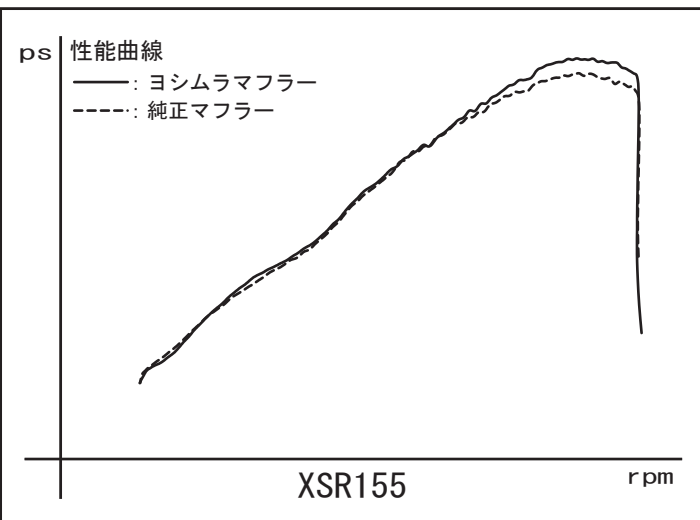

2. セット内容

触媒	オイル交換	オイルフィルター交換	センタースタンド	ガスケット	カウル加工	サイレンサーリメイク
有	可能	可能	無	純正品を使用	不要	可能

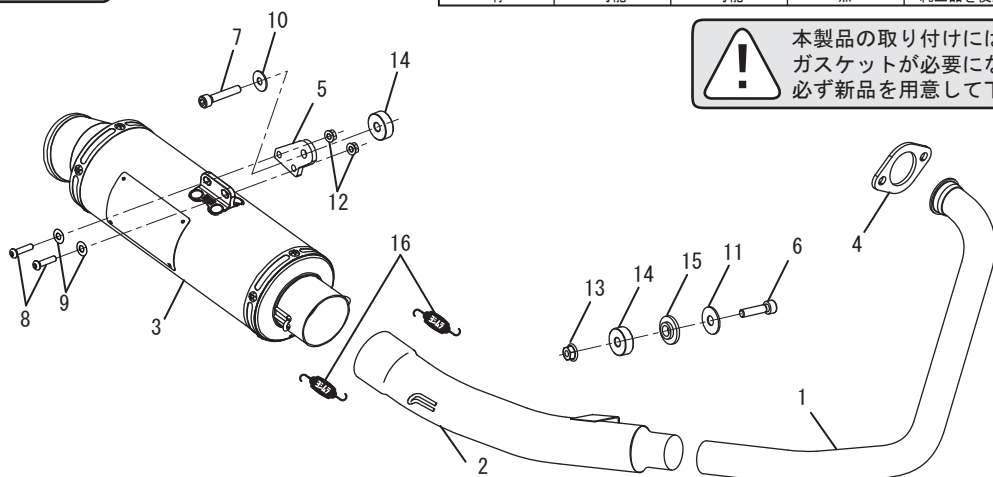

! 本製品の取り付けには、別途純正エキゾーストガスケットが必要になります。必ず新品を用意して下さい。

NO.	品名	数	品番	NO.	品名	数	品番
1	エキゾーストパイプ#1	1	1T1-366-C200	8	ボタネボルトM6×20	2	803-206-4020
2	エキゾーストパイプ#2	1	112-315-5U00	9	SUSワッシャM6×13	2	812-206-1310
3	サイレンサー (ステンレスカバー)	1	139-315-5U50	10	平ワッシャM8×20	1	812-108-2000
	サイレンサー (サテンフィニッシュカバー)		139-315-5U30	11	平ワッシャM8×26	1	812-108-2600
	サイレンサー (チタンブルーカバー)		139-315-5U80B	12	フランジナットM6	2	823-006-1000
	サイレンサー (カーボンカバー)		139-315-5U90	13	フランジナットM8	1	823-008-1250
4	フランジ	1	117-038-0000	14	スペーサー8-26-10	2	860-008-2610
5	サイレンサーステー	1	161-315-0200	15	スペーサー10-26-6	1	850-010-26A0
6	キャップボルトM8×30	1	800-208-5030	16	マフラスプリング (フローティング)	2	118-001-0000
7	キャップボルトM8×55	1	800-208-5055	※	スプリング取付工具	1	100-000-0000